

# VAC digital 1.8



## TECHNISCHE EIGENSCHAFTEN

Leistung (W)	1800
Luftdurchsatz (m <sup>3</sup> /h)	210
Unterdruck (mm/H <sub>2</sub> O)	3300
Airwatts	643
Oberfläche HEPA filter (cm <sup>2</sup> )	3000
Volumen Staubbehälter (L)	28
Geräusch (dB)	≤ 60
Peripherische "By-Pass"- Hochgeschwindigkeitsmotor	

## INSTALLATIONSEMPFEHLUNGEN

Gebäudefläche m <sup>2</sup>	≤ 500
Entfernteste Saugdose (ml)	50
Saugdosenzahl	12

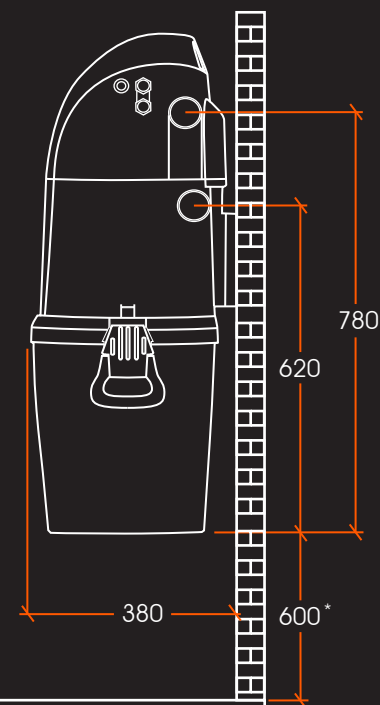
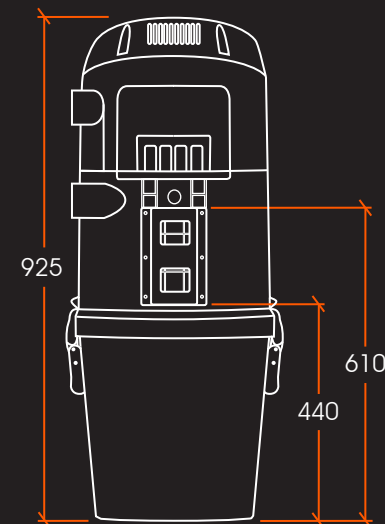

\* Vorgeschlagener Mindesteinbauraum, um ein bequemes Entleeren des Staubbehälters sicherzustellen.