

VAC digital 2.4



TECHNISCHE EIGENSCHAFTEN

Leistung (W)	2400 (2 x 1200W)
Luftdurchsatz (m³/h)	294
Unterdruck (mm/H₂O)	2800
Airwatts	835
Oberfläche HEPA filter (cm²)	3000
Volumen Staubbehälter (L)	28
Geräusch (dB)	≤ 60
2x „Through-Flow“- Hochgeschwindigkeitsmotor	

INSTALLATIONSEMPFEHLUNGEN

Gebäudefläche m²	≤ 900
Entfernteste Saugdose (ml)	60
Saugdosenzahl	20

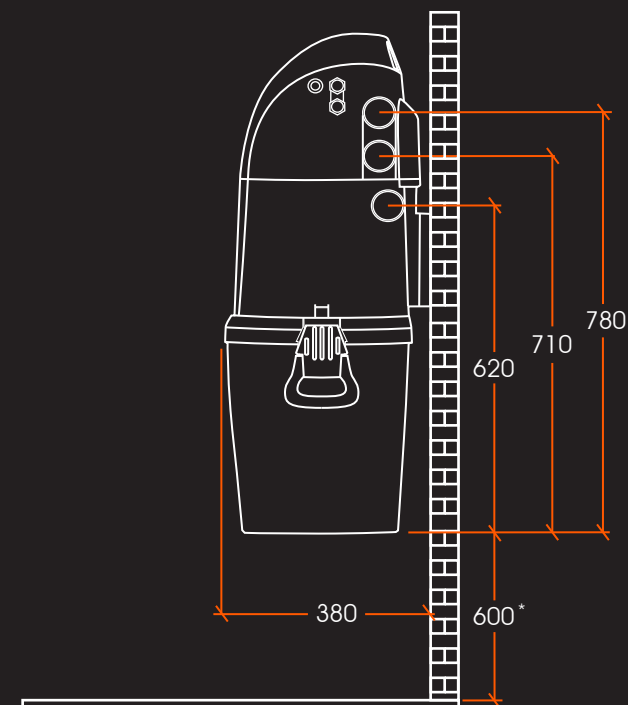
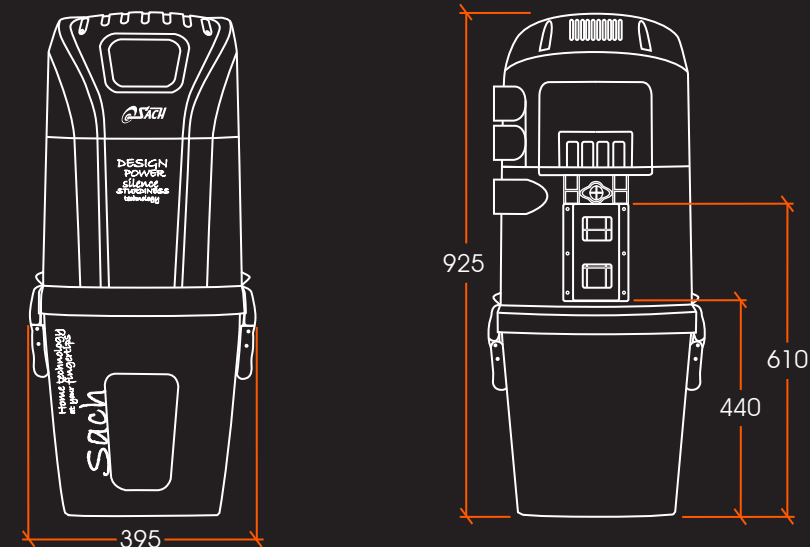

* Vorgeschlagener Mindesteinbauraum, um ein bequemes Entleeren des Staubbehälters sicherzustellen.