

# VAC digital 1.6



## TECHNISCHE EIGENSCHAFTEN

Leistung (W)	1600
Luftdurchsatz (m <sup>3</sup> /h)	190
Unterdruck (mm/H <sub>2</sub> O)	3100
Airwatts	591
Oberfläche HEPA filter (cm <sup>2</sup> )	3000
Volumen Staubbehälter (L)	20
Geräusch (dB)	≤ 60
Peripherische "By-Pass"- Hochgeschwindigkeitsmotor	

## INSTALLATIONSEMPFEHLUNGEN

Gebäudefläche m <sup>2</sup>	≤ 350
Entfernteste Saugdose (ml)	30
Saugdosenzahl	8

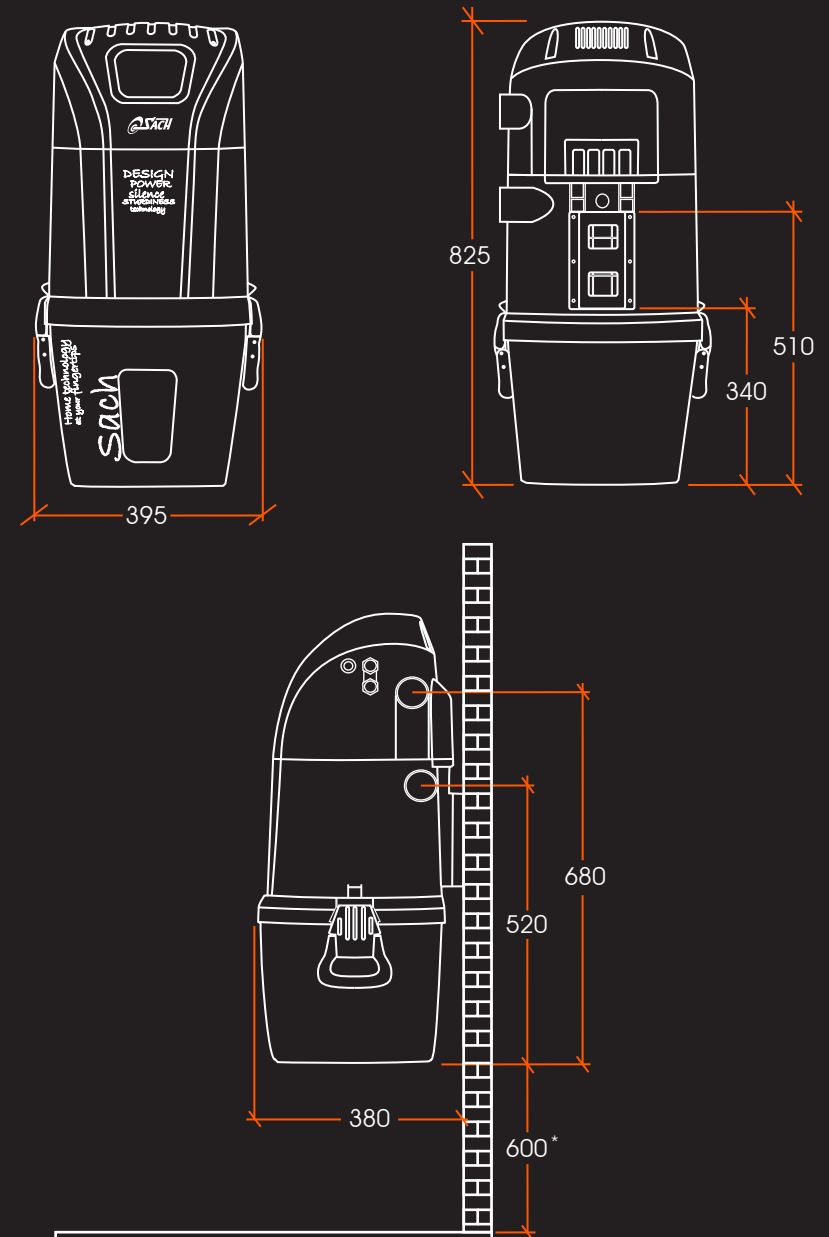

\* Vorgeschlagener Mindesteinbauraum, um ein bequemes Entleeren des Staubbehälters sicherzustellen.